

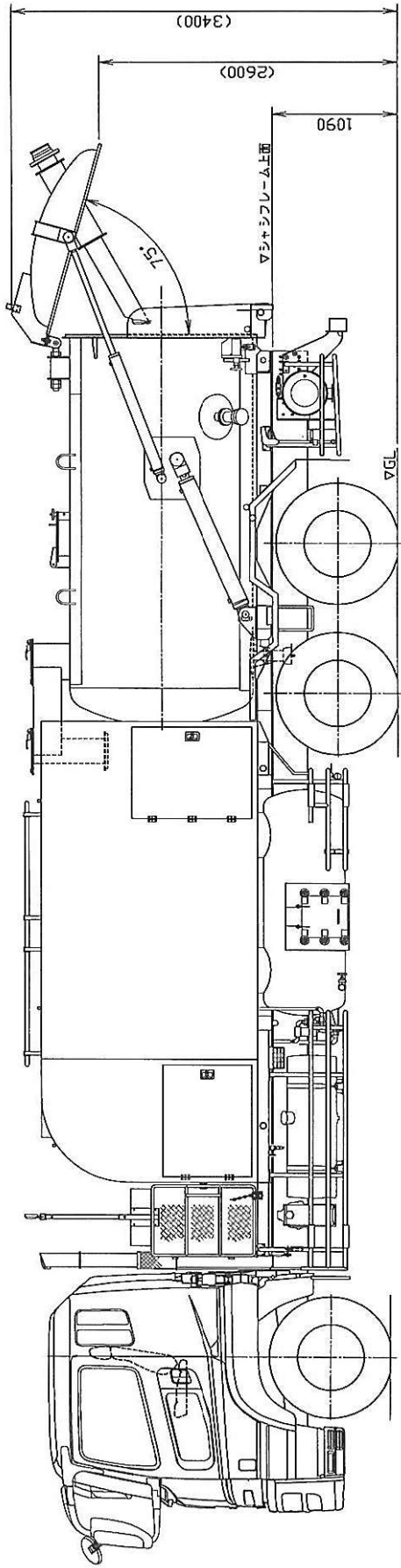

外形図 (2/2)

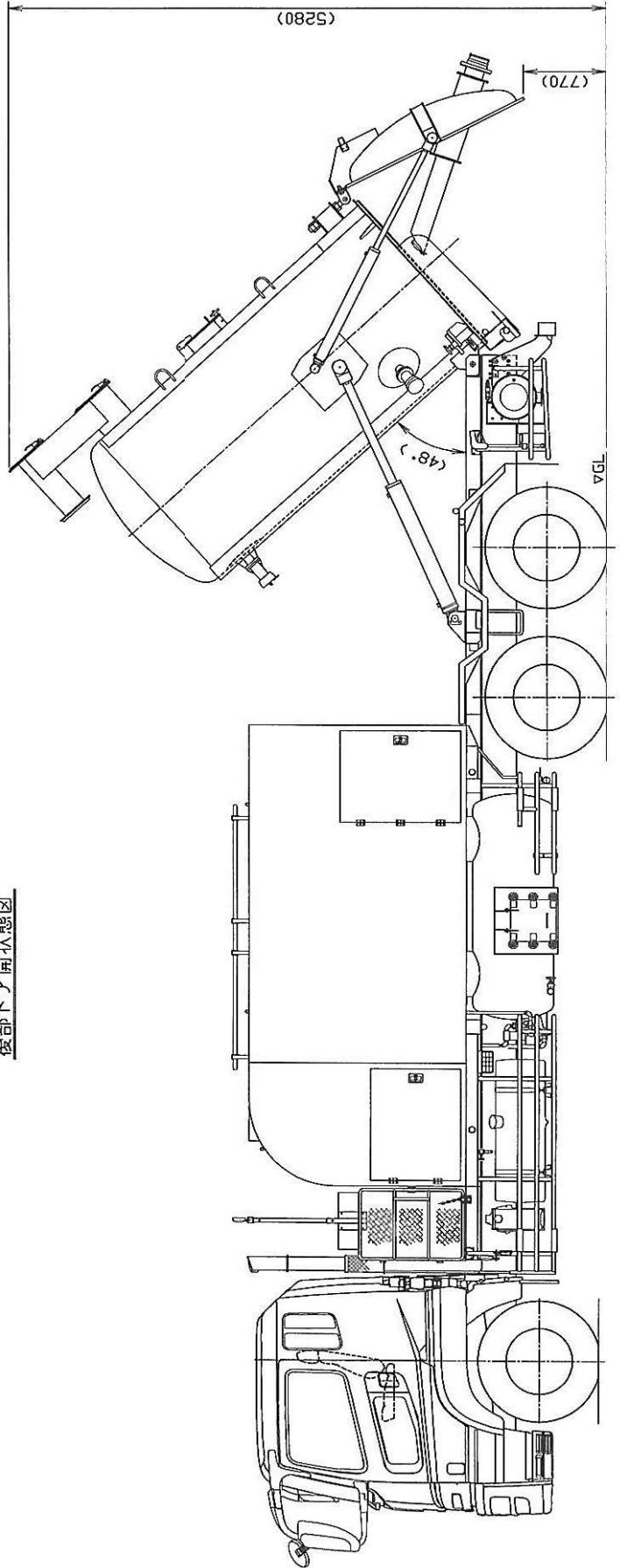

後部トリア開状態図



コレクタボックスダンプ図

## 【1】主要諸元

1	型 式	GIANT VAC-N3Y型 ( GV-N3110RY-M25D2-70号機 ) 本機は吸引装置・除塵装置・回収ボックスを25トラックに架装した自走式吸引装置です。	
2	本機諸元	(1)全 幅	2,570 mm
		(2)全 高	3,300 mm
		(3)全 長	11,000 mm
		(4)吸引風量	MAX 110 m <sup>3</sup> /min (at-0.01 MPa)
		(5)吸引圧力	MAX -0.07 MPa (安全弁作動)
		(6)コレクターボックス容量	6.8 m <sup>3</sup>
		(7)ダンプ角度	約 50° (帆立走行防止装置付)
		(8)実吸引量	DRY 約 5 m <sup>3</sup> WET 約 4.7 m <sup>3</sup> (フロートボール作動)
		(9)最大積載重量	6600 kg
		(10)車両総重量	25ton
		(10)オプション機器	主要部及び接液部 SUS仕様 封筒型濾布仕様, 洗浄ポンプ・エアノック付
3	トラック諸元	(1)メーカー・種別	三菱・普通六輪特種
		(2)登録番号	構内専用車
		(3)車体番号	FV60VZ-52
		(4)仕 様	G.V.W 25 ton (2デフ車)
		(5)乗車定員	2名
		(6)ホイールベース	7,190 mm
		(7)エンジン型式	6R10(T3)型 総排気量 12,808 cc 最高出力 380/1,800 PS/r.p.m 最大トルク 185/1,100 kgf-m/r.p.m
		(8)トランスミッション	前進 7段・後進 1段
		(9)燃料タンク容量	300 ℓ (軽油)
		(10)バッテリー	145G51 × 2(N150相当)
		(11)タイヤサイズ	315/80R22.5-156/153J (前輪)
			11R22.5-14PR (後輪)
		(12)P.T.O	大容量トランスミッションP.T.O OD6段/M130S7
(13)環境性能	BlueTec × DPF 尿素水タンク : 40 ℓ 尿素水 (Adblue <sup>®</sup> )		